

Automatyczna Montażownica Opon firmy SICE S 45 Basic

S45 Basic to montażownica przeznaczona dla wymagających, profesjonalnych serwisów oponiarskich.

Automatyczna, z ramieniem montażowym uchylnym w bok, przeznaczona do demontażu i montażu opon duktowych i bezduktowych samochodów osobowych, dostawczych i motocykli.

Nowocześnie zaprojektowana, praktyczna, funkcjonalna. Dzięki prostej, niezawodnej konstrukcji jest trudna do pobicia w swojej klasie pod względem jakościowym.

Solidny, dwukierunkowy stół z dwoma przodkami obrotowymi, z możliwością chwytania felg
11" – 22" z zewnątrz i
13" – 25" od wewnątrz.

Cztery samocentrujące szczęki prowadzone dwoma silownikami pneumatycznymi są tak ukształtowane, aby uchwycić dowolny obręcz. Dla szczególnej ochrony felg aluminiowych można stosować teflonowe nakładki na szczęki (w wyposażeniu standardowym).

Pneumatycznie blokowane ramiona i głowica montażowa. W momencie blokowania automatycznie tworzy się dystans między głowicami monterskimi a obręcz felgi. Dzięki głowicy kutej z wysokogatunkowej stali praca z oponami jest łatwa i szybka. Kształt jej powstał w wyniku 30 lat doświadczeń. Podczas pracy przy oponach z felgami typu Alu można zastosować teflonowe głowice TPA/CRU.

Silny, dwukierunkowy zbijak (3,1t) z zakresem pracy 45 - 390mm (1,75" - 15,5") wyposażony w opatentowany przez SICE kształt lemiesza, z możliwością swobodnego dopasowania do stopki opony.

Montażownica posiada zawór bezpieczeństwa ograniczający ciśnienie do 3,5 bara (według norm UE) i zespół przygotowania powietrza.



S 45 - S 45 GP

Automatyczna montażownica S45

Dzięki głowicy kutej z wysokogatunkowej stali praca z oponami jest łatwa i szybka. System CRU (w wyposażeniu standardowym)



pozwala na szybkie zmiany głowicy bez pomocy wykwalifikowanego pracownika serwisu. Kształt jej powstał w wyniku 30 lat doświadczeń.

Silny, dwukierunkowy zbijak (3,1t) wyposażony w opatentowany przez SICE kształt lemiesza z dwoma zakresami pracy

1. 45 - 390 mm (1,75 - 15,5")

2. 10 - 340 mm (0,25 - 13,5")

i możliwość zmiany kąta zbijania.

Zasilanie - 230V – 1Ph – 50/60Hz



Automatyczna montażownica S45GP

S 45 GP to wersja wyposażona dodatkowo w inflator, stanowisko do pompowania kół i system pompowania nożnego. Dwustopniowy pedał pompowania w poz.1 i uruchamiania inflatora w poz.2



FPI

FPI

Dwustopniowy pedał pompowania poz.1
i uruchamiania inflatora poz.2

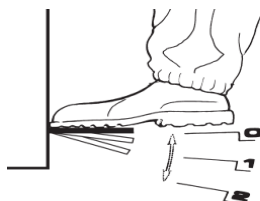

S 45 - S 45 GP + PT250

Automatyczna Montażownia Opon firmy SICE S 45 GP + PT 250



Pneumatyczne urządzenie PT 250 (patent SICE) ułatwia pracę z oponami typu Run Flat, niski profil. Umożliwia i ułatwia również demontaż opon typu PAX (jeśli urządzenie dodatkowo wyposażone jest w akcesoria KPX) i typu SR (jeśli PT wyposażone jest dodatkowo w akcesoria KSR). PT 250 to system zbijaaków w kształcie obrotowych dysków ułatwiających zbijanie stopek opony z felgi podczas pracy z „trudnymi” oponami. PT wyposażone jest w dwa (górne) ramiona. Jedno stałe, drugie obrotowe.



Wyposażenie standardowe



- UL – łyka monterska
- Komplet nakładek teflonowych na:
 - łyka monterskie
 - zbyściki samocentrujące (zewnątrz i wewnątrz)
 - lemiesz zbijałki
 - teflonowa osłona na krawędzie obręczy
- CRU - zestaw szybkomocujących do głowic montażowych



S 45Basic - S 45 - S45GP

Dane techniczne

Zakres z zewn trz 11" – 22"

Od wewn trz 13" – 25"

Max. rednica koła 1100mm (43")

Max. zakres zbijaka 1. 45 - 390mm (1,75" - 15,5")

2. 10 – 340mm (0,25" – 13,5")









Zasilanie - 230V – 1Ph – 50/60Hz(S45-S45GP)

400V - 3Ph - 50/60Hz (S45Basic)

Ci ar 275 kg S45Basic

280 kg S45

298 kg S45GP

	400-3Ph.-50 Hz (S45Basic) 230-1Ph. -50/60 Hz Inverter (S45-S45Gp)
	11" - 22"
	13" - 25"
	1.100 mm
	330 mm (13")
	45 - 390 mm (S45B-S45) 10 - 340 mm (S45)
	31 kN (3.100 kg)
	8 - 10 Bar (114 - 145 Psi)

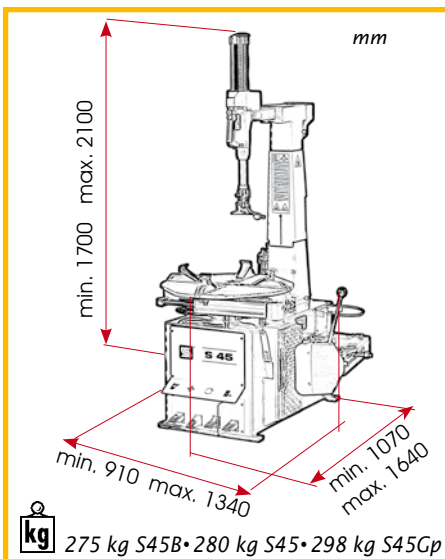

Wyposa enie dodatkowe

Firma SICE ma w ofercie wiele dodatków pozwalaj cych na obslug kół wszelkiego rodzaju pojazdów np. skuterów czy motocykli. Du zalet tego modelu, jest mo liwo opcjonalnego doposa enia w specjalne urz dzenie PT 250. Przystawka ta sprawia, e monta kół typu niski profil, czy run flat jest prosty i mniej czasochłonny.

Kolejne przydatne urz dzenia to;

BPC – klamra dociskowa,
BPR – rolka dociskowa stopki opony,
ARM – adapter do kół motocyklowych,
AR24 - adapter zwikszaj cy rednic uchwyty felgi o 4"
AR69 - adapter zmniejszaj cy rednic uchwyty felgi o 4"
SR 80 - podno nik do kół
KPX (zestaw do PT do opon z systemem PAX)
KSR (zestaw do PT do opon typu BSR)

Głowice monta owe:

- TRS/CRU głowica standardowa
- TPA/CRU głowica teflonowa (Alu felga)
- TMN/CRU głowica do skuterów



Società Italiana Costruzioni Elettromeccaniche
S.I.C.E SpA



Oponus - Wrocław
Spalice, ul. Warszawska 10
56-400 Ole nica
www.oponus.pl

tel./fax 071 399 39 39
071 399 41 41
601 580 117
e-mail oponus@oponus.pl