

Automatyczna Montażownica Opon firmy SICE S 43

S43 to montażownica przeznaczona dla wymagających, profesjonalnych serwisów oponiarskich.

Automatyczna, z ramieniem montażowym uchylnym do tyłu, przeznaczona do demontażu i montażu opon duktowych i bezduktowych samochodów osobowych, dostawczych i motocykli.

Nowocześnie zaprojektowana, praktyczna, funkcjonalna. Dzięki prostej, niezawodnej konstrukcji jest trudna do pobicia w swojej klasie pod względem cenowym i jakościowym. Solidny, dwukierunkowy stół z dwoma przodkami obrotowymi, z możliwością chwytania felg;

11" – 22" z zewnątrz trzmi

13" – 25" od wewnątrz trzmi

Cztery samocentrujące szczęki prowadzone dwoma silnikami pneumatycznymi są tak ukształtowane, aby uchwycić dowolny obręcz. Dla szczególnej ochrony felg aluminiowych można stosować teflonowe nakładki na szczęki (w wyposażeniu standardowym).

Pneumatycznie blokowane ramiona i głowica montażowa. W momencie blokowania automatycznie tworzy się dystans między głowicami montażowymi a obręcz felgi. Dzięki głowicy kutej z wysokogatunkowej stali praca z oponami jest łatwa i szybka. Kształt jej powstał w wyniku 30 lat doświadczeń. Podczas pracy przy oponach z felgami typu Alu można zastosować teflonowe głowice TPA/CRU.

Silny, dwukierunkowy zbijak (3,1t) z zakresem pracy 45 - 390mm (1,75" - 15,5") wyposażony w opatentowany przez SICE kształt lemiesza, z możliwością swobodnego dopasowania do stopki opony.

Montażownica posiada zawór bezpieczeństwa ograniczający ciśnienie do 3,5 bara (według norm UE)

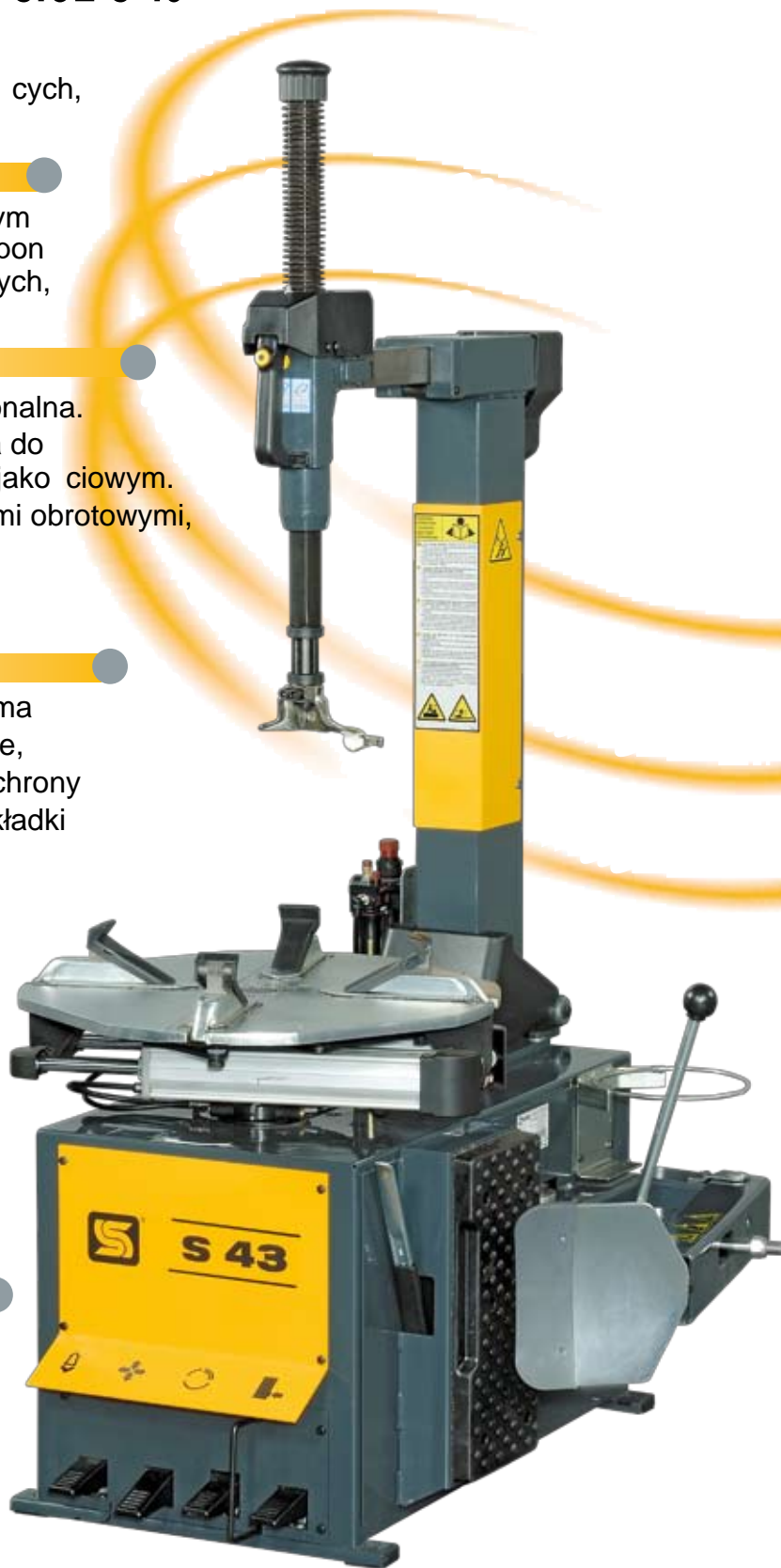

Automatyczna Montażownica Opon firmy SICE S 43 GP

S43 GP to montażownica przeznaczona dla wymagających, profesjonalnych serwisów oponiarskich.

Automatyczna, z ramieniem montażowym uchylnym do tyłu, przeznaczona do demontażu i montażu opon duktowych i bezduktowych samochodów osobowych, dostawczych i motocykli.

S 43 GP to wersja wyposażona dodatkowo w inflator, stanowisko do pompowania kół i FPI (system pompowania nożnego)



FPI



Dwustopniowy pedał pompowania poz.1 i uruchamiania inflatora poz.2

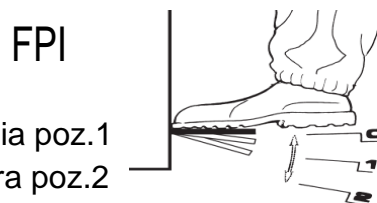

FPI

Wyposażenie standardowe



- Komplet nakładek plastikowych na:

łęk monterski, zbyszczki samocentrujące (zewnątrzne i wewnętrzne), lemiesz zbijaka

- teflonowa osłona na krawędź obręczy

- UL – łęk monterski

UL



Automatyczna Montażownica Opon firmy SICE S 43 GP + PT 250



Pneumatyczne urządzenie PT (patent SICE) ułatwia pracę z oponami typu Run Flat, niski profil. Umożliwia i ułatwia również demontaż opon typu PAX (jeśli urządzenie dodatkowo wyposażone jest w akcesoria KPX) i typu SR (jeśli PT wyposażone jest dodatkowo w akcesoria KSR)

PT to system zbijaaków w kształcie obrotowych dysków ułatwiających zbijanie stopek opony z felgi podczas pracy z „trudnymi” oponami. PT wyposażone jest w dwa (górne) ramiona. Jedno stałe, drugie obrotowe.



Wyposażenie dodatkowe

KPX-KSR

KPX (zestaw do PT do opon z systemem PAX)



KPX
(PAX)

x10

x2

KSR (zestaw do PT do opon typu BSR)



KSR
(SR)

S 43 - S43 GP

Dane techniczne

Zakres z zewn trz 11" – 22"

Od wewn trz 13" – 25"

Max. rednica koła 1100mm (43")

Max. zakres zbijaka 45 - 390mm (1,75" - 15,5")

Zasilanie - 400V – 3Ph – 50/60Hz

Ci ar 248 kg

Wyposa enie standardowe

- UL - ty ka monterska
- Komplet nakładek teflonowych na:
 - o ty k montersk
 - o z by szcz ki samocentruj cej (zewn trzne i wewn trzne)
 - o lemiesz zbijaka
 - o teflonowa osłona na kraw d obr czy



220/380- 3Ph. - 0,55 kW - 50/60 Hz

11" - 22"

13" - 25"

1.100 mm

330 mm (13")

45-390 mm (1,75 - 15,50")

31 kN (3.100 kg)

8 - 10 Bar (114 - 145 Psi)

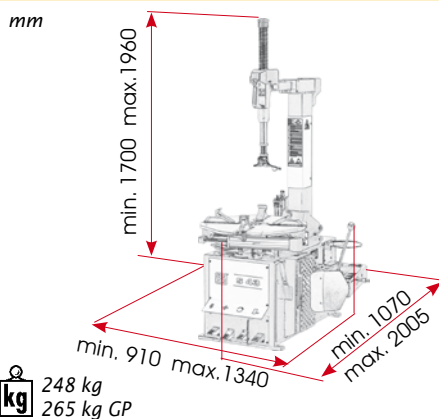

Wyposa enie dodatkowe



BPC – klamra dociskowa,

BPR – rolka dociskowastopki opony,

CRU – zestaw szybkomocuj cy do głowic monta owych,

SCC - pasta z p dzlem (5kg)

ARM - adapter do kół motocyklowych,

AR10 - adapter zmniejszaj cy rednic uchwytu felgi o 2",

AR24 - adapter zwikszaj cy rednic uchwytu felgi o 4"

AR69 - adapter zmniejszaj cy rednic uchwytu felgi o 4"

DBU 26 - uniwersalne urz dzenie do mocowania kół

- skuterów

- go-kartów

- motocykli w tym równie Harley Davidson

ACR - przystawka centruj ca do stołu DBU

SR 80 - podno nik do kół

Głowice monta owe:

- TRS/CRU głowica standardowa

- TPA/CRU głowica teflonowa (Alu felga)

- TMN/CRU głowica do skuterów

- TPV/CRU głowica ze zmiennym profilem (patent SICE) z zakresem od 12" do 26"



AR10 x4



AR24 x4



ARM x4



AR69 x4



SCG

SR80



DBU26



ACR



CRU

TRS/CRU



TPA/CRU



TMN/CRU



TPV/CRU



Societa Italiana Costruzioni Elettromeccaniche
- S.I.C.E SpA



Oponus - Wrocław

Spalice, ul. Warszawska 10 tel. kom. 601 580 117

56-400 Ole nica

www.oponus.pl

tel./fax 071 399 39 39

e-mail oponus@oponus.pl